

VENTOSE ROTONDE CON OTTURATORE A SFERA, SUPPORTO AUTOBLOCCANTE E PULSANTE DI SBLOCCO

Queste ventose sono dei veri e propri sistemi di staffaggio mobili.

Sono costituite da:

- Un robusto supporto d'alluminio anodizzato con un'ampia superficie alla base, delimitata da una guarnizione, che ha lo scopo di fissarlo al piano d'appoggio.
- Una ventosa piana rotonda di serie, calzata a freddo sulla parte superiore del supporto, per la presa del carico da trattenere.
- Un otturatore a sfera, che ha la caratteristica di aprirsi e quindi di creare il vuoto all'interno della ventosa, solamente quando il carico da trattenere lo va ad azionare.
- Un pulsante di sblocco, che consente di posizionare il supporto anche con il vuoto inserito.
- Due raccordi rapidi per il collegamento al vuoto.

L'intercettazione del vuoto per la presa ed il distacco del supporto dal piano d'appoggio e per la presa ed il rilascio del carico può essere fatta con valvole a elettrovalvole per vuoto a tre vie.

Tutte le ventose con supporto autobloccante di questa e delle altre serie, con il piano di presa alla stessa altezza, possono essere impiegate contemporaneamente, anche se di diverso tipo o dimensione.

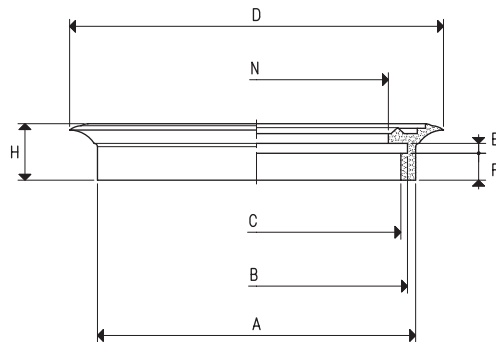

VENTOSE DI RICAMBIO

Art.	Forza Kg	A Ø	B Ø	C Ø	D Ø	E	F	H	N Ø	Peso g
01 110 10 M *	23.74	96	91	87	114	3	8	17	80	40.1
01 150 10 M *	45.00	133	125	118	154	4	11	23	117	98.3

* Completare il codice indicando la miscela: A= gomma antiolio; N= para naturale; S= silicone

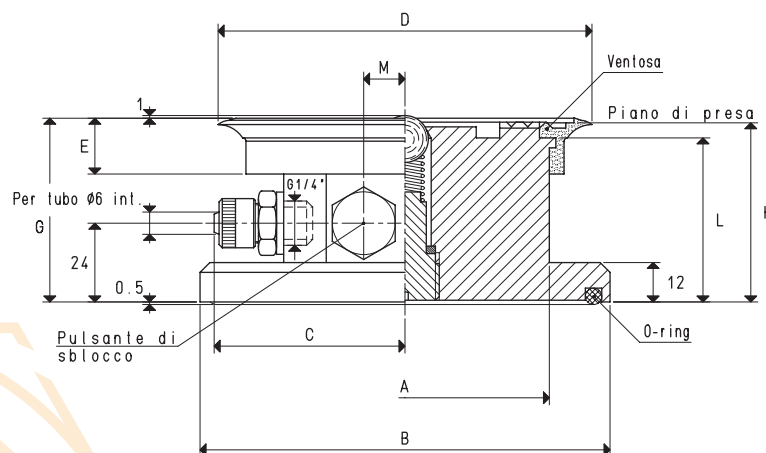

VENTOSE CON OTTURATORE A SFERA, SUPPORTO AUTOBLOCCANTE E PULSANTE DI SBLOCCO

Art.	Forza Kg	A Ø	B Ø	C	D Ø	E	G	H	L	M	Art. ventosa	Art. O-ring	Peso Kg
21 110 10 *	24	88	125	58	114	17	56.0	54.5	50.0	10	01 110 10 M	00 16 07	1.148
21 150 10 *	45	120	165	76	154	23	57.5	54.5	49.5	28	01 150 10 M	00 16 08	2.042

* Completare il codice indicando la miscela: A= gomma antiolio; N= para naturale; S= silicone

1.142

Rapporti di trasformazione: inch = $\frac{\text{mm}}{25.4}$; pounds = $\frac{\text{g}}{453.6} = \frac{\text{Kg}}{0.4536}$