

PORTAVENTOSE MINI CON SENSORE MAGNETICO

Questi portaventose hanno le stesse caratteristiche tecniche dei portaventose mini. Sono dotati di un sensore magnetico che ha la funzione di dare un segnale elettrico all'automatismo, ogni volta che la ventosa esegue effettivamente la presa.

Per questa loro caratteristica, ne è consigliato l'impiego su manipolatori contapezzi, macchine inscatolatrici e in tutti quei casi in cui sia richiesta l'assoluta garanzia della presenza dell'oggetto preso. Progettati per la presa di tavolette di cioccolato, snacks, brioches e prodotti similari, sono attualmente realizzati nella versione rappresentata in questa pagina; su richiesta, sono comunemente realizzabili anche con ventose diverse.

2

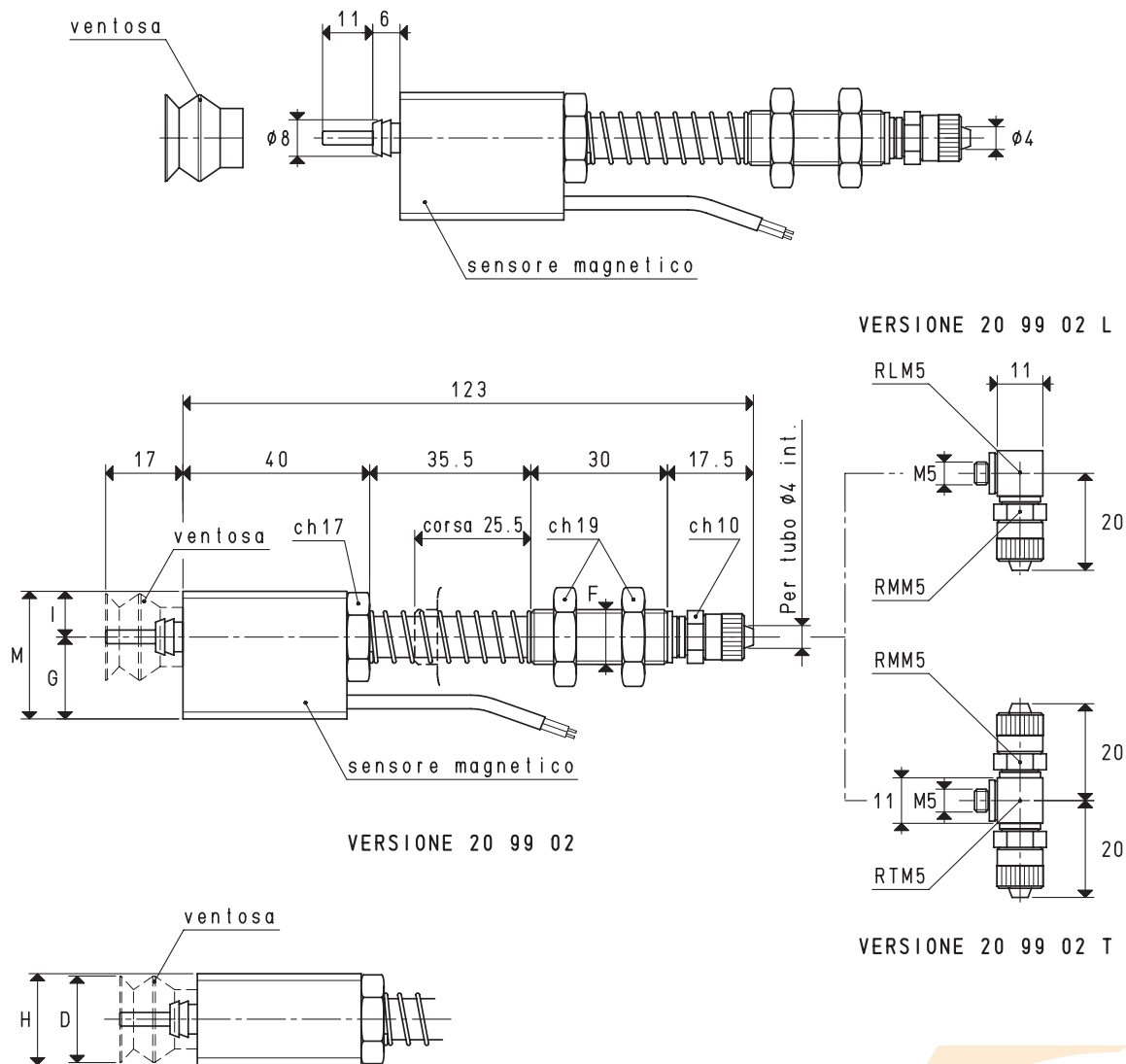
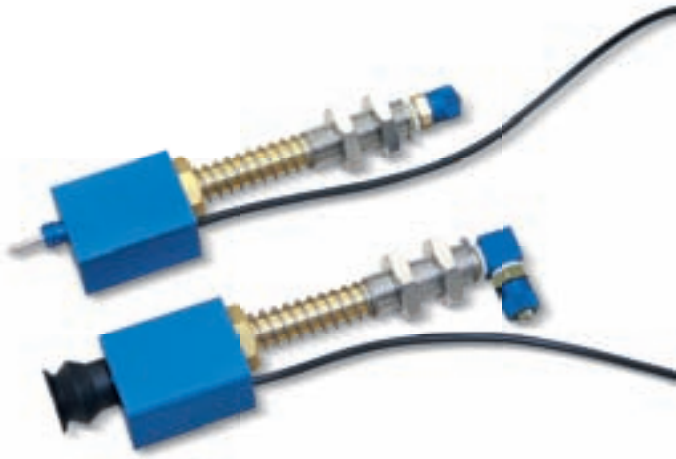

PORTAVENTOSE CON RACCORDO RAPIDO DIRITTO PER TUBO IN PLASTICA Ø 4 X 6

Art.	Forza Kg	D Ø	F Ø	G	H	I	M	Per ventosa art.	Peso g
20 99 02	0.70	19	M12 x 1.25	18	20	10	28	01 19 17	163.3

N.B. Le ventose non sono parti integranti dei portaventose e, pertanto, devono essere ordinate separatamente.

Per ordinare i portaventose con i raccordi a L o T, aggiungere al codice la lettera L o T.

Rapporti di trasformazione: $\text{inch} = \frac{\text{mm}}{25.4}$; $\text{pounds} = \frac{\text{g}}{453.6}$; $\text{Kg} = 0.4536$