

GENERATORI DI FLUSSO VACUUM JET - GENERALITÀ

Principio di funzionamento

L'aria compressa di alimentazione, insufflata in una camera anulare concentrica all'apparecchio, confluisce ad elevatissima velocità verso il centro del tubo principale, formando un effetto ciclonico.

Quest'ultimo ha la proprietà di creare una depressione all'interno dell'apparecchio e di indurre un grande volume d'aria verso l'uscita del medesimo.

Variando la pressione dell'aria d'alimentazione varierà, di conseguenza, la depressione e la quantità d'aria aspirata.

Caratteristiche

La particolare conformazione dei generatori di flusso ed il loro principio di funzionamento a flusso rettilineo, consentono l'aspirazione ed il trasferimento di prodotti di diversa natura, senza interferenze. I Vacuum Jet, infatti, sono adatti per il trasferimento di polveri, granulati, segatura, granaglie, trucioli metallici, prodotti alimentari liquidi o secchi, ecc.; oppure, per aspirare fumi, nebbie refrigeranti, condense d'acqua o d'olio, ecc.

L'assenza di parti in movimento ne consente l'uso continuo, senza sviluppo di calore.

Non necessitano di corrente elettrica, pertanto, possono essere impiegati in ambienti di lavoro con pericolo d'incendio o di deflagrazione.

Sono disponibili in alluminio anodizzato e in acciaio inox.

Per le loro caratteristiche, è sufficiente una buona filtrazione dell'aria compressa d'alimentazione per eliminare qualsiasi forma di manutenzione.





GENERATORI DI FLUSSO VACUUM JET CX 7 e CX 10

Sono disponibili i disegni 3D sul sito vuototecnica.net

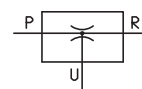
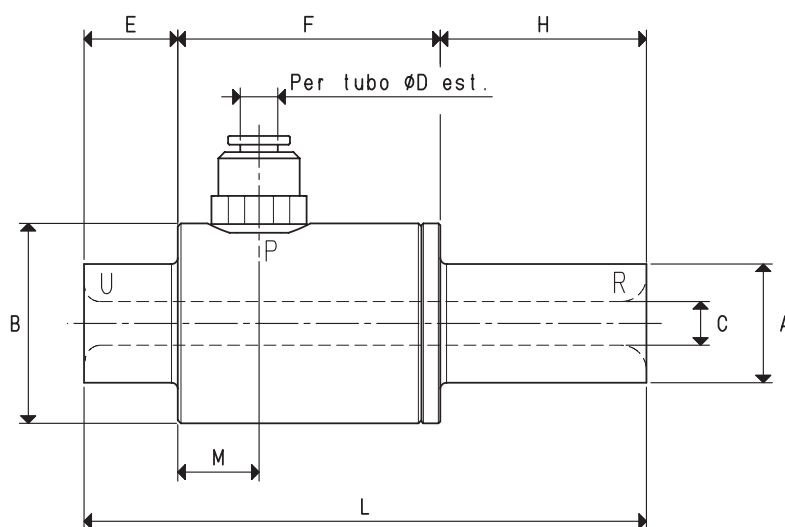

P=CONNESSIONE ARIA COMPRESSA R=SCARICO U=CONNESSIONE VUOTO

Art.		CX 7	CX 10
Max quantità di aria aspirata a 6 bar	m ³ /h	12.0	28.0
Max quantità di aria soffiata a 6 bar	m ³ /h	17.6	36.2
Massimo grado di vuoto	-KPa	15	22
Pressione finale	mbar ass.	850	780
Max pressione di alimentazione	bar	6	6
Consumo di aria a 6 bar	NI/s	1.5	2.3
Temperatura di utilizzo	°C	-20 / +80	-20 / +80
Livello di rumorosità	dB(A)	75	84
Peso	g	110	104
A	∅	19	19
B	∅	32	32
C	∅	7	10
D	∅	6	6
E		15	15
F		42	42
H		33	33
L		90	90
M		13	13

N.B. Tutti i valori di vuoto indicati in tabella sono validi alla normale pressione atmosferica di 1013 mbar ed ottenuti con una pressione di alimentazione costante.

Aggiungendo all'articolo la lettera I, il generatore viene fornito in acciaio inox (Esempio: CX 10 I).

L'alimentazione dei generatori di vuoto, deve essere effettuata con aria compressa non lubrificata, filtrazione 5 micron, secondo norma ISO 8573-1 classe 4.

Rapporti di trasformazione: N (newton) = Kg x 9.81 (forza di gravità); inch = $\frac{\text{mm}}{25.4}$; pounds = $\frac{\text{g}}{453.6} = \frac{\text{Kg}}{0.4536}$

Adattatori per filettature GAS - NPT disponibili a pag. 1.134

GENERATORI DI FLUSSO VACUUM JET CX 7 e CX 10



Quantita' di aria aspirata (m³/h) alle diverse pressioni di alimentazione (bar)

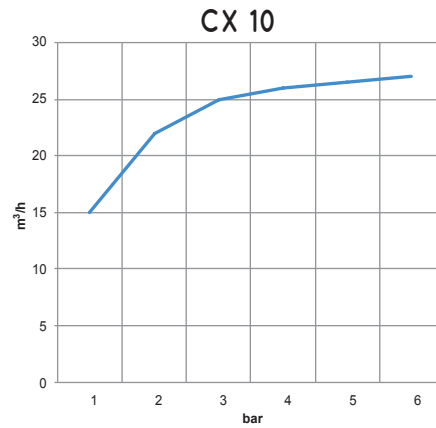
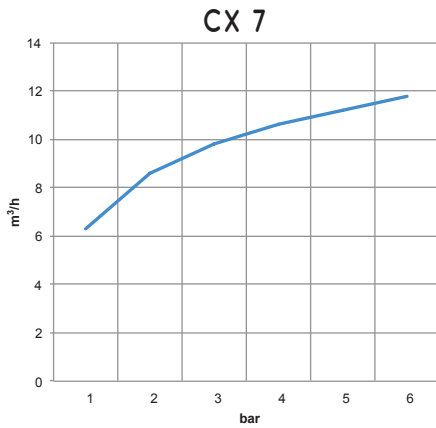

Quantita' di aria soffiata (m³/h) alle diverse pressioni di alimentazione (bar)

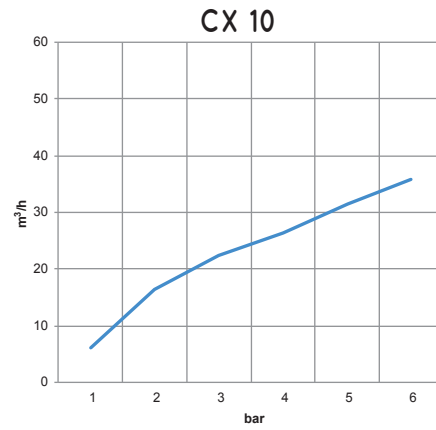
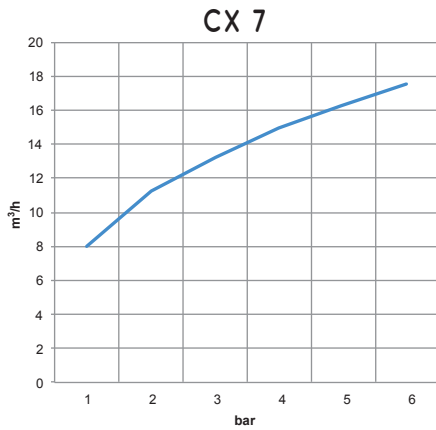

Grado di vuoto (-Kpa) alle diverse pressioni di alimentazione (bar)

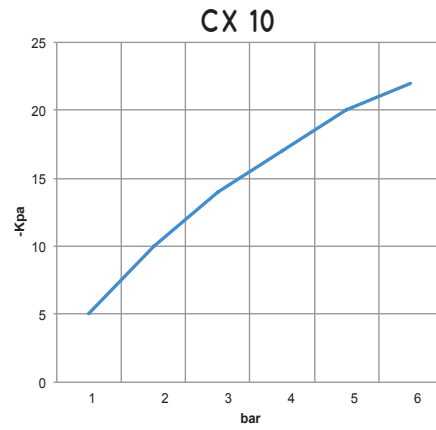
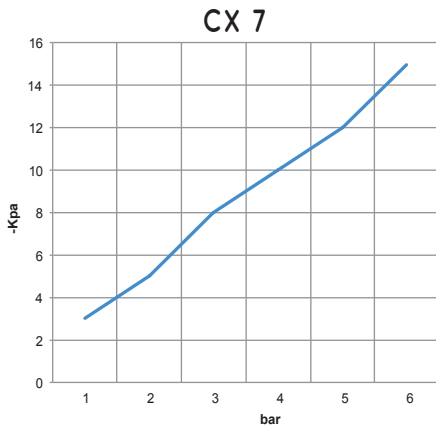

Consumo di aria (Nl/s) alle diverse pressioni di alimentazione (bar)

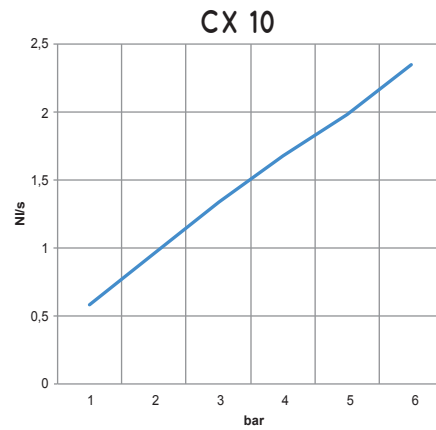
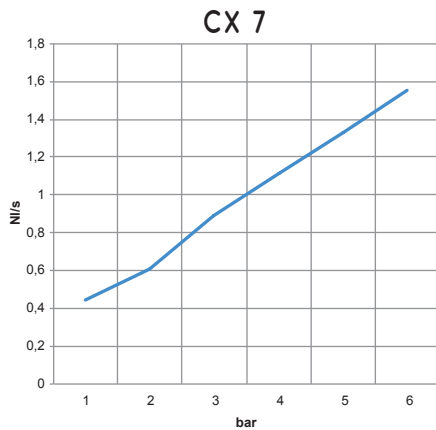



GENERATORI DI FLUSSO VACUUM JET CX 13 e CX 19

Sono disponibili i disegni 3D sul sito vuototecnica.net

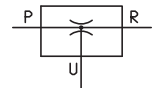
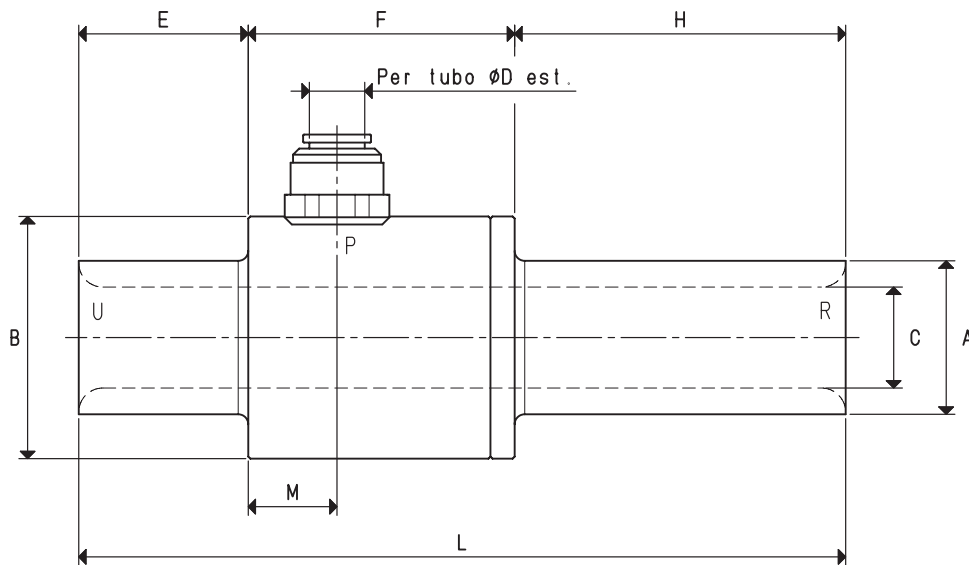

P=CONNESSIONE ARIA COMPRESSA R=SCARICO U=CONNESSIONE VUOTO

Art.		CX 13	CX 19
Max quantità di aria aspirata a 6 bar	m ³ /h	50.0	92.0
Max quantità di aria soffiata a 6 bar	m ³ /h	73.7	134.0
Massimo grado di vuoto	-KPa	18	16
Pressione finale	mbar ass.	820	840
Max pressione di alimentazione	bar	6	6
Consumo di aria a 6 bar	NI/s	6.6	11.6
Temperatura di utilizzo	°C	-20 / +80	-20 / +80
Livello di rumorosità	dB(A)	88	92
Peso	g	280	500
A	∅	25	32
B	∅	45	54
C	∅	13	19
D	∅	8	10
E		30	43
F		55	65
H		55	82
L		140	190
M		18	22

N.B. Tutti i valori di vuoto indicati in tabella sono validi alla normale pressione atmosferica di 1013 mbar ed ottenuti con una pressione di alimentazione costante.

Aggiungendo all'articolo la lettera I, il generatore viene fornito in acciaio inox (Esempio: CX 13 I).

L'alimentazione dei generatori di vuoto, deve essere effettuata con aria compressa non lubrificata, filtrazione 5 micron, secondo norma ISO 8573-1 classe 4.

Rapporti di trasformazione: N (newton) = Kg x 9.81 (forza di gravità); inch = $\frac{mm}{25.4}$; pounds = $\frac{g}{453.6} = \frac{Kg}{0.4536}$

Adattatori per filettature GAS - NPT disponibili a pag. 1.134

GENERATORI DI FLUSSO VACUUM JET CX 13 e CX 19



Quantita' di aria aspirata (m³/h) alle diverse pressioni di alimentazione (bar)

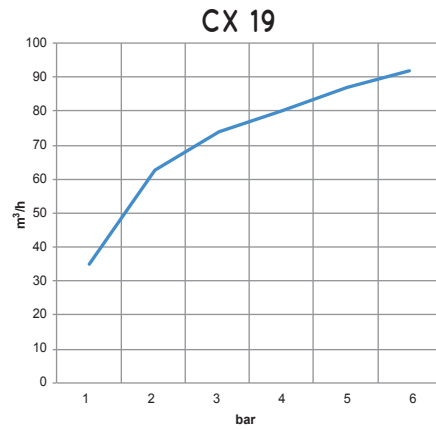
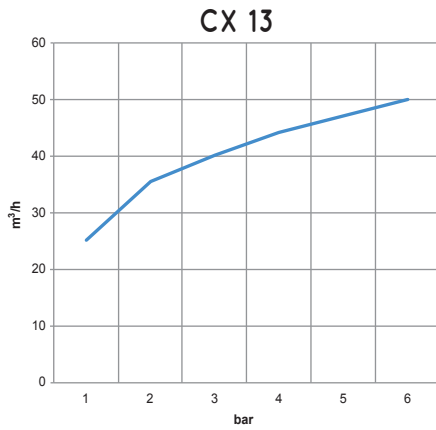

Quantita' di aria soffiata (m³/h) alle diverse pressioni di alimentazione (bar)

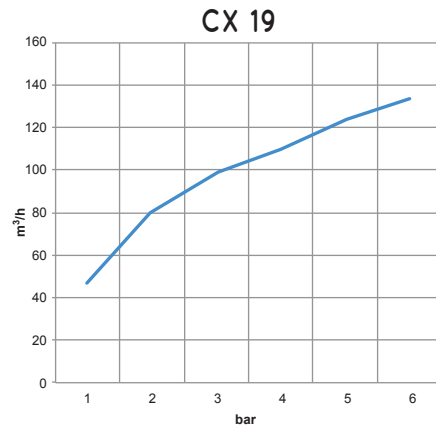
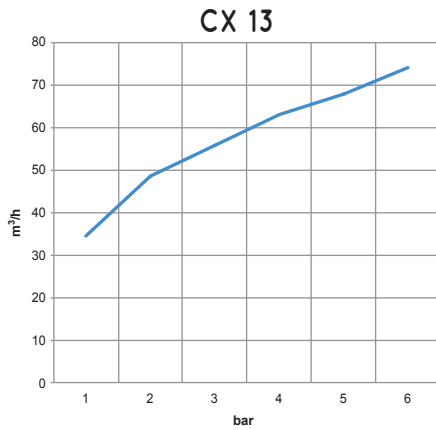

Grado di vuoto (-Kpa) alle diverse pressioni di alimentazione (bar)

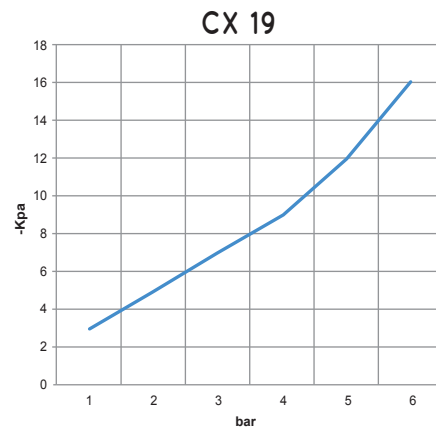
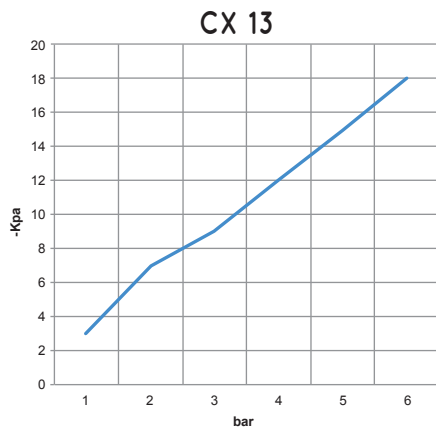

Consumo di aria (Nl/s) alle diverse pressioni di alimentazione (bar)

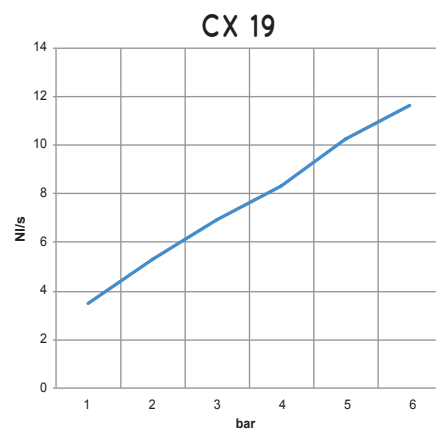
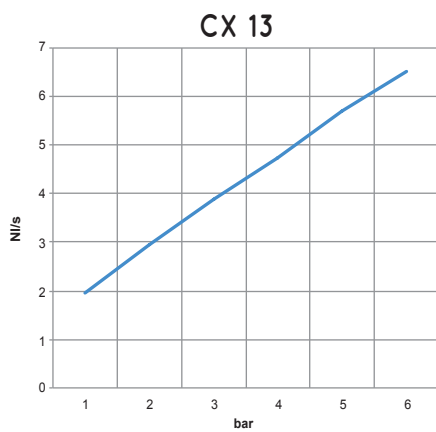



GENERATORI DI FLUSSO VACUUM JET CX 25, CX 38 e CX 50

Sono disponibili i disegni 3D sul sito vuototecnica.net

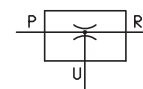
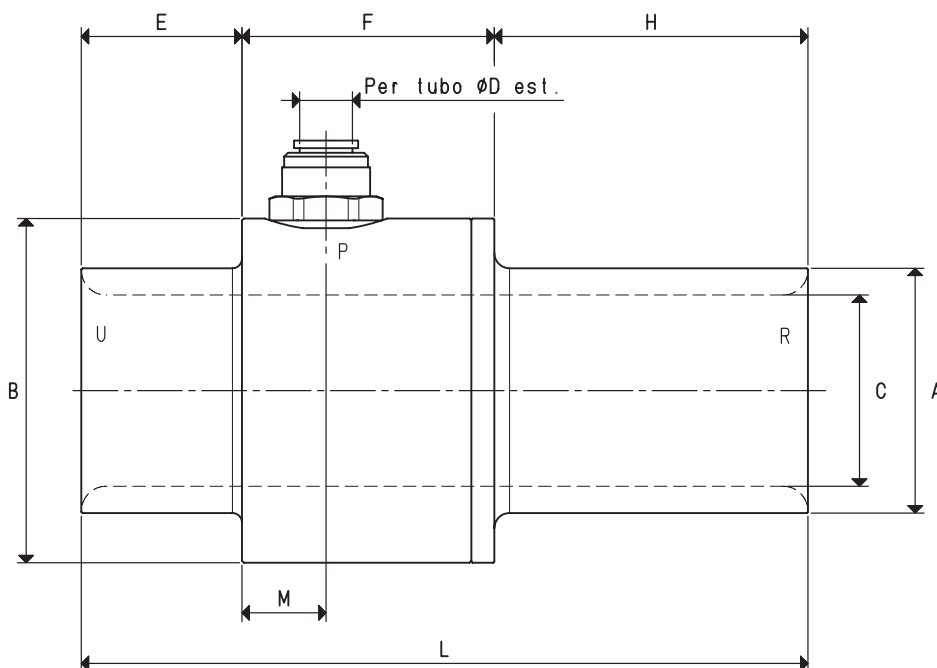

P=CONNESSIONE ARIA COMPRESSA R=SCARICO U=CONNESSIONE VUOTO

Art.		CX 25	CX 38	CX 50
Max quantità di aria aspirata a 6 bar	m ³ /h	150	310	405
Max quantità di aria soffiata a 6 bar	m ³ /h	210	400	525
Massimo grado di vuoto	-kPa	13	10	8
Pressione finale	mbar ass.	870	900	920
Max pressione di alimentazione	bar	6.0	6.0	6.0
Consumo di aria a 6 bar	Nl/s	16.6	25.0	33.3
Temperatura di utilizzo	°C	-20 / +80	-20 / +80	-20 / +80
Livello di rumorosità	dB(A)	100	103	103
Peso	g	560	800	1090
A	∅	38	51	64
B	∅	60	75	90
C	∅	25	38	50
D	∅	10	12	16
E		42	42	42
F		66	66	66
H		82	82	82
L		190	190	190
M		22	22	22

N.B. Tutti i valori di vuoto indicati in tabella sono validi alla normale pressione atmosferica di 1013 mbar ed ottenuti con una pressione di alimentazione costante.

Aggiungendo all'articolo la lettera I, il generatore viene fornito in acciaio inox (Esempio: CX 38 I).

L'alimentazione dei generatori di vuoto, deve essere effettuata con aria compressa non lubrificata, filtrazione 5 micron, secondo norma ISO 8573-1 classe 4.

Rapporti di trasformazione: N (newton) = Kg x 9.81 (forza di gravità); inch = $\frac{mm}{25.4}$; pounds = $\frac{g}{453.6} = \frac{Kg}{0.4536}$

Adattatori per filettature GAS - NPT disponibili a pag. 1.134

GENERATORI DI FLUSSO VACUUM JET CX 25, CX 38 e CX 50



Quantita' di aria aspirata (m³/h) alle diverse pressioni di alimentazione (bar)

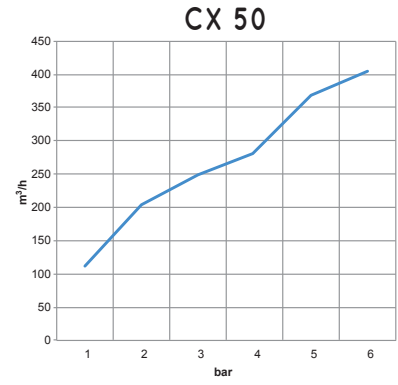
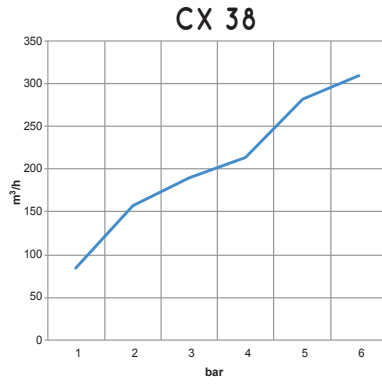
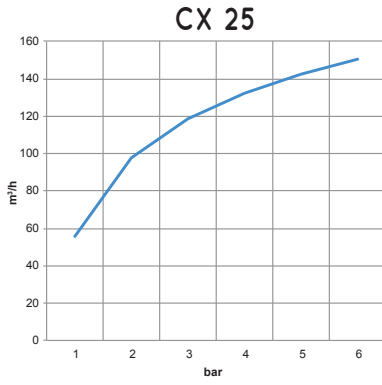

Quantita' di aria soffiata (m³/h) alle diverse pressioni di alimentazione (bar)

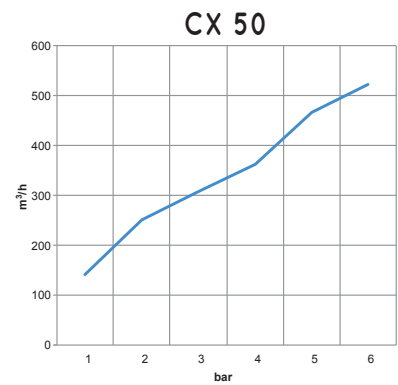
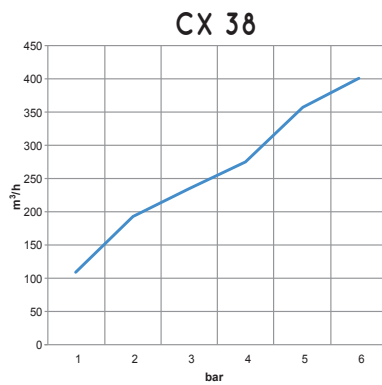
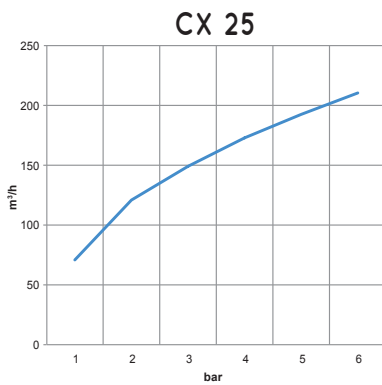

Grado di vuoto (-Kpa) alle diverse pressioni di alimentazione (bar)

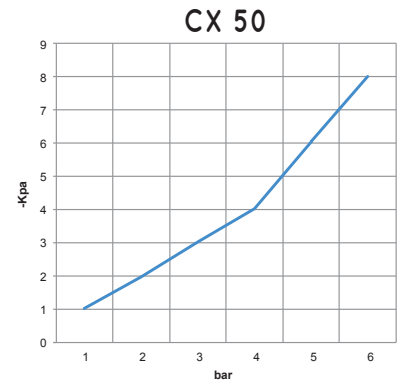
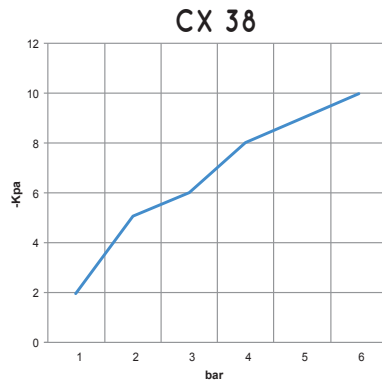
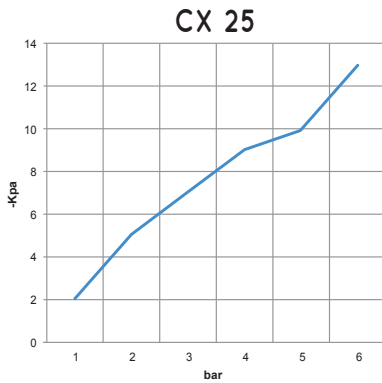

Consumo di aria (Nl/s) alle diverse pressioni di alimentazione (bar)

